

# BRUGERMANUAL

## SOAPTAP

Vægmonteret

Prod. no. 378/382/478/482/738/742



## INDHOLDSFORTEGNELSE

Dimensioner og tekniske specifikationer	3
Generel sikkerhedsinformation	4
Installation	5
Installationshøjde	8
Produktanvendelse	8
Lysindikation	8
Rengøring og vedligehold	9
Genopfyldning af sæbebeholder	9
Kalibrering af sensorområde	10
Fejlsøgning og reparation	11
Komponentoversigt	12
Reservedelsliste	

## VIGTIGT!

Dette produkt falder ind under bestemmelserne for el-retur i henhold til WEEE-direktivet.



- Dette produkt må ikke behandles som husholdningsaffald
- Produktet skal genanvendes, hvor dette er muligt
- Spørg om råd hos de lokale myndigheder
- Produktet kan også frit returneres til fabrikanten / forhandleren, som vil sørge for korrekt genanvendelse / bortskaffelse



## DIMENSIONER OG TEKNISKE SPECIFIKATIONER

Dimensioner / måleenhed: mm

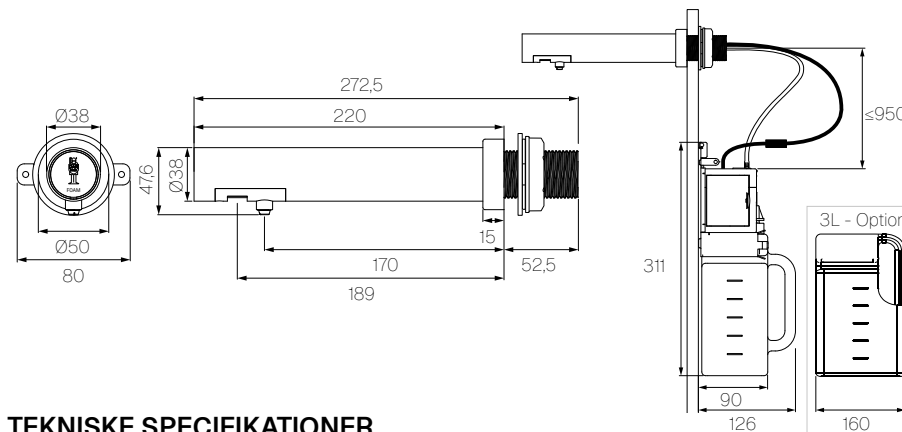

## TEKNISKE SPECIFIKATIONER

BESKRIVELSE	DATA
Materiale	Rustfri stål - AISI 304
Spænding	6V DC, AC/DC adapter medfølger
Stand-by strøm	0,3-0,4W
Sensortype	Infrarød, selvjusterende
Brugsområde	20 mm - 150 mm. Standard 120 mm ± 20 mm, justerbart
Sæbe/skum doseringsvolumen	1-1,5 ml (sæbe), 0,6-0,8 ml (skum)
Sæbepumpe levetid	100.000 aktiveringer
Mekanisme levetid	500.000 aktiveringer
Sæbebeholder	1500 ml (3000 ml, option)
IP Klasse	IP35
Nettovægt	1,9 kg
Bruttovægt	2,3 kg
Model	378, rustfri stål, satinfinish, SoapTap
	382, rustfri stål, satinfinish, FoamTap
	478, rustfri stål, sort PVD belægning, SoapTap
	482, rustfri stål, sort PVD belægning, FoamTap
	738, Rustfri stål, champagne PVD belægning, SoapTap
	742, Rustfri stål, champagne PVD belægning, FoamTap

## GENEREL SIKKERHEDSINFORMATION

### ADVARSEL

- Afbryd strømmen til apparatet, før det rengøres eller serviceret.
  - Der må ikke foretages konstruktionsmæssige ændringer på produktet. Eventuelle ændringer medfører bortfald af DAN DRYERs garantiforpligtelser. Undtagelse: Sæbeslange kan afkortes om nødvendigt, da dette øger maskinens evne til effektivt at levere sæbe.
  - Kontrollér jævnligt produktet for skader. Et beskadiget produkt eller et produkt, der ikke fungerer korrekt, må ikke anvendes.
  - Brug ikke tilbehør eller reservedele, som ikke er anbefalet af producenten.
  - Hærværk og anden misbrug er ikke dækket af DAN DRYERs garantiforpligtelser.
  - Der må ikke indsættes genstande i apparatets åbninger.
  - Børn må ikke lege med apparatet.
  - Elementer i emballagen (plastposer, papæsker osv.) skal holdes udenfor børns rækkevidde, da de udgør en potentiel fare.
  - Børn må ikke foretage rengøring eller vedligeholdelse. Rengøring og vedligeholdelse må kun udføres af voksne, der er instrueret i sikker brug af apparatet.
  - Apparatet må kun anvendes til det formål, det er beregnet til. Enhver anden brug anses for ukorrekt og kan være farlig. Producenten fraskriver sig ethvert ansvar for skader, der skyldes forkert eller uforsvarlig anvendelse.
  - Sørg for, at apparatet er helt tørt, før det tages i brug.
  - Anbring aldrig apparatet på steder, hvorfra det kan falde i vand.
  - Forsøg ikke at hente et elektrisk apparat, der er faldet i vand.
  - Hvis strømkablet er beskadiget, skal det straks udskiftes. Følg producentens anvisninger for afmontering og udskiftning af forsyningskablet.
  - Apparatet må kun bruges af børn over 8 år samt af personer, der har fået den nødvendige instruktion i sikker brug, eller som er under opsyn af en voksen.
- Personer med nedsat fysisk eller mental funktionsevne må kun bruge apparatet, hvis de er blevet instrueret i korrekt anvendelse og forstår de risici, der kan være forbundet hermed.

## INSTALLATION

- Sørg for at strømmen er afbrudt. Installationen skal udføres i henhold til gældende lovgivning. Installationen bør udføres af uddannet personale.

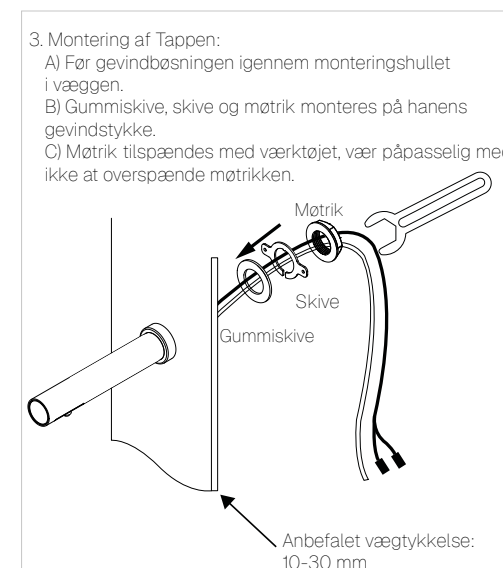
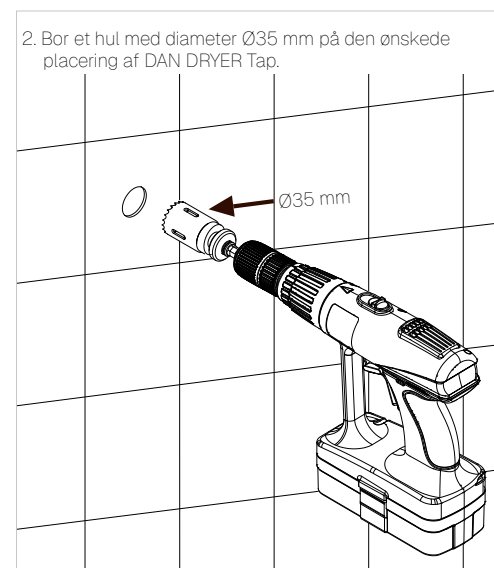
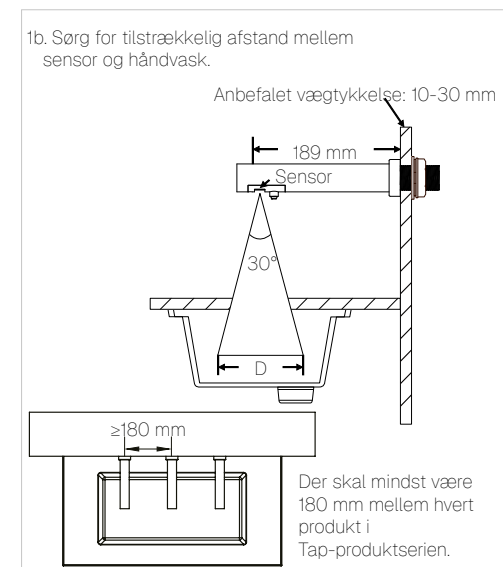
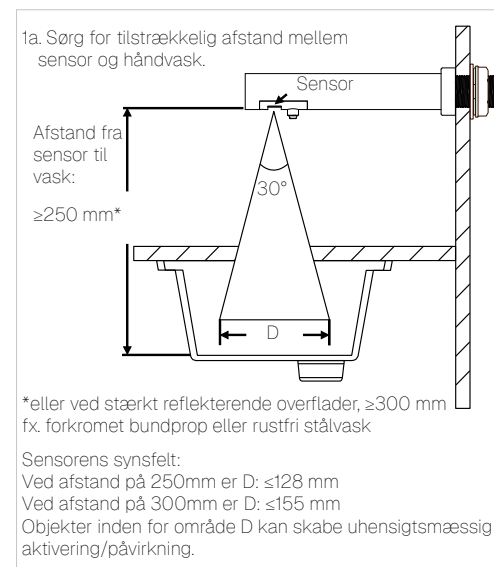

## INSTALLATION

4. Boreskabelon benyttes til at bore huller til vægbeslag. Vægbeslaget installeres tæt ved Soap/Foam enheden; bag en væg, i et skab, eller under vasken\*.

\*Indenfor angivet afstand:  $\leq 950$  mm

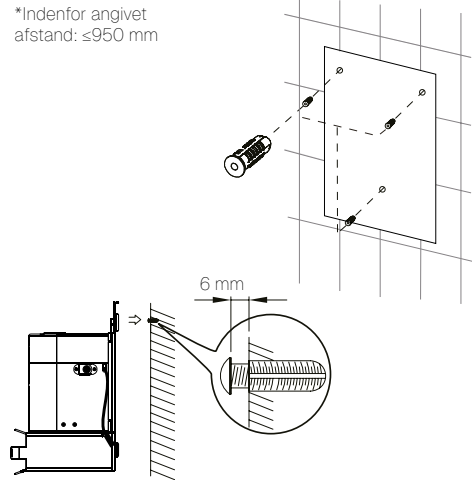

5. Monter vægbeslag på væg og fastgør med de medfølgende skruer.

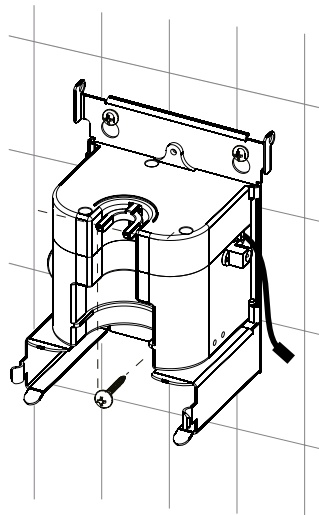

6. Monter den bløde gummislange på studsene af pumpen og placer efterfølgende pumpen i sæbebeholderen.

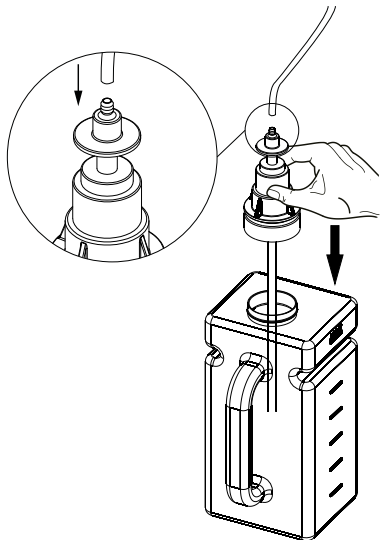

7. Monter kablerne til kontrolboksen. Vær opmærksom på styrefaldernes retning på kablerne når de samles.

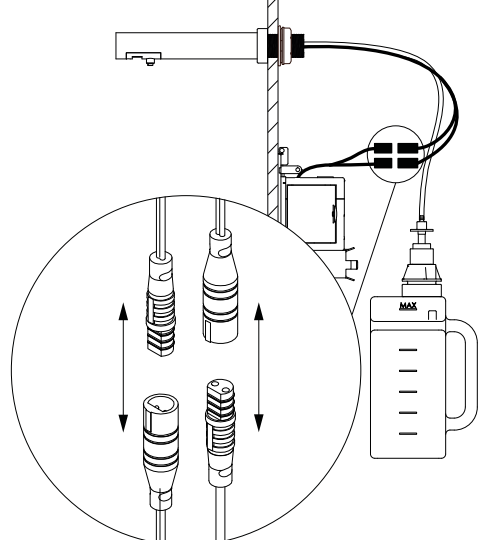

## INSTALLATION

8. Indsæt sæbebeholder 1,5 eller 3 L. Beholderen skal være monteret korrekt for at aktivere dispenseren. Det er vigtigt, at gâfelen placeres oven på skiven ved pumpehovedet.

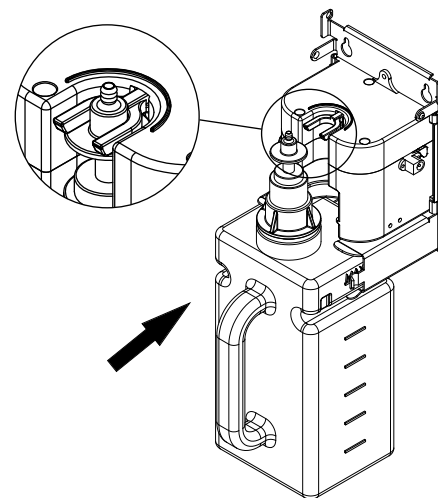

9. Forbind 6 VDC forsyning til kontrolboksen.

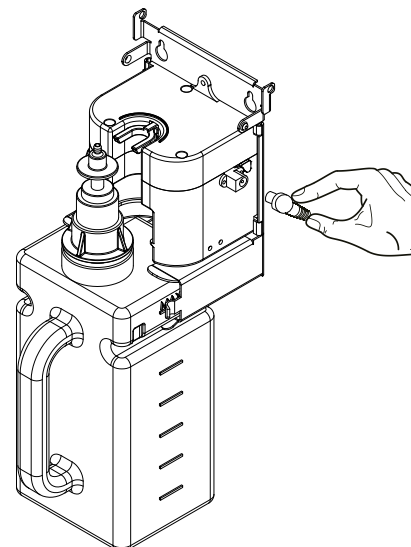

## INSTALLATIONSHØJDE

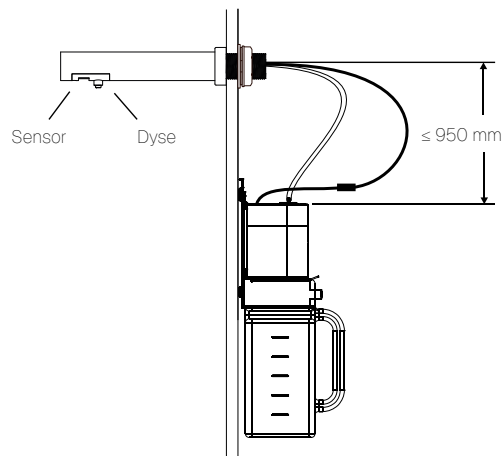

### VIGTIGT!

- Sørg for let adgang til servicering og rengøring af produktet
- Slangen må ikke tvinges i skarpe buk og bøjninger. Dette forøger modstanden i slangen og reducerer pumpens evne til at levere en fuld dosering
- Forkort sæbeslangen om muligt, dog ikke i en grad der komplicerer service, vedligeholdelse eller funktionaliteten af maskinen
- Sørg for at montere enheden på fast og stabil baggrund/overfalde
- Vær opmærksom på forskelle af de respektive væskers viskositet, afhængig af pumpetype

## PRODUKTANVENDELSE

- Placer hænderne ca. 10-14 cm under sensoren for at aktivere dispenseren. Dispenseren vil frigive 1-1,5 ml sæbe (0,6-0,8 ml skum)
- Flyt hænderne efter at have modtaget en dosering
- Stopper automatisk efter hænderne fjernes

## LYSINDIKATION

Standby	Konstant grønt lys
Aktiv	Pulserende lys fra grønt til rødt
Forkert type sæbe/blokering	Blinkende grønt og rødt lys
Tom sæbebeholder*	Blinkende grønt lys

\* Lysindikation for tom sæbebeholder er baseret på en tæller, der kan afvige i forhold til brugsmønster og beholder. Aftag sæbebeholderen fra vægopslaget og isæt den igen for at nulstille SoapTap enheden.

## RENGØRING OG VEDLIGEHOLD

Vi anbefaler at udføre kontrol/rengøring og vedligehold, mindst én gang årligt, eller efter behov.

- Afbryd den elektriske forsyning
- Fjern skidt/snavs
- Der må ikke bruges rindende vand, højtryksrensere eller lignende til rengøring
- Der rengøres med en fugtig klud med en mild sæbeopløsning. Brug aldrig slibende rengøringsmidler eller rengøringsprodukter med skurende/ætsende effekt
- Rengør sensor for skidt og snavs med en fugtig klud, for at undgå uheldsmæssige aktiveringer
- Kontrollér for utætheder omkring kontrolboksen ved pumpe, slange eller beholder  
Utætheder kan føre til ødelagt kontrolboks
- Kontrollér at gafflen i kontrolboksen laver en vippebevægelse ved aktivering
- Kontrollér at pumpen flytter sæben igennem slangen
- Pumpe og kontrolboks er sliddele. Se forventet levetid under tekniske specifikationer

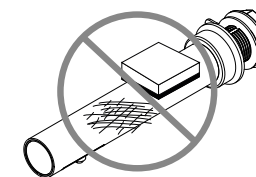
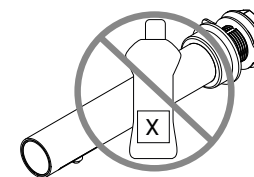
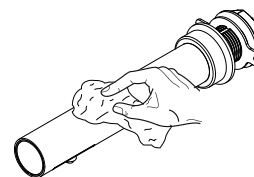

## GENOPFYLDNING AF SÆBEBEHOLDER

- Fjern sæbebeholder og pumpeenhed fra kontrolboksen
- Pumpen løftes ud af sæbebeholder og beholderen fyldes op
- Isæt pumpe i den fyldte sæbebeholder, monter sæbebeholderen og pumpen i kontrolboksen
- OBS! Fjern **ikke** den bløde slange fra pumpen

## KALIBRERING AF SENSOROMRÅDE

En kalibrering foretages for at indstille aktiveringsafstanden af sensoren.

- Afbryd strømmen
- Tilslut strømmen til dispenseren
- Hold straks en flad hånd helt op under sensoren, indtil det grønne lys i Tappens front slukkes og begynder at blinke rødt
- Flyt hånden til den ønskede aktiveringslængde
- Når Tappen begynder at blinke hurtigt, flyttes hånden op under sensoren igen, og holdes indtil fronten lyser grønt
- Kalibreringen er færdiggjort til den nye aktiveringsafstand og Tappen er klar til brug

### SCAN VIDEO



## FEJLSØGNING OG REPARATION

SYMPTOMER	ÅRSAG OG FEJLUDBEDRING
Der kommer ingen sæbe ud	Kontrollér at der er strømtilførsel til produktet. Kontrollér at sæbebeholderen er korrekt placeret i holderen. Kontrollér om der er buk, knæk eller knuder på slangen. Kontrollér om sæbeslangen er korrekt monteret og slutter tæt. En beskadiget slange vil ikke slutte tæt ved pumpen, sæben vil løbe ud og vil beskadige kontrolboksen. Kontrollér ligeledes om dyse, slange eller pumpe er blokeret. Kontrollér at den korrekte væske anvendes: SOAPTAP 378/478/738 viskositet 1cP - 3000cP. FOAMTAP 382/482/742 viskositet 1cP.
Sæbedispenseren aktiverer uhensigtsmæssigt	Kontrollér om IR-sensoren aktiverer uhensigtsmæssigt (se sektion med lysindikation s. 8). Rens sensoren for snavs. Afbryd strømmen og tilslut igen for at genstarte systemet. Kalibrer evt. sensorområdet (se afsnit om kalibrering af sensorområdet, s.10). Hvis problemet fortsætter, udskift da sensoren.
Sæbedispenseren er overbelastet og doserer ikke en fuld dosis	Kontrollér om der er buk, knæk eller knuder på slangen. Kontrollér ligeledes om dyse, slange eller pumpe er blokeret. Vær opmærksom på at benytte den korrekte sæbetype. SOAPTAP 378/478/738 viskositet: 1cP - 3000cP FOAMTAP 382/482/742 viskositet: 1cP
Ved blinkende grønt lys	Kontrollér om der er sæbe i beholderen. Hvis der stadig er sæbe i beholderen, aftages sæbebeholderen fra vægopslaget og isættes igen for at nulstille lysindikation for tom sæbebeholder.
Ved skiftende grønt og rødt lys.	Overbelastning af motor. Kontroller sæbeslange for buk, knæk eller knuder. Hvis ingen fejl på slangen kan findes, kontroller om dysen eller pumpen er stoppet til, og skyl med varmt vand for at rense dem. Hvis problemet fortsætter, kontakt da DAN DRYER.  Bemærk: Pumpe og kontrolboks er sliddele og skal udskiftes vis nødvendigt

## KOMPONENTOVERSIGT

Nr.	Beskrivelse
1	TAP vægmonteret
2	Endestykke FOAM Endestykke SOAP
3	Holder til sensor og dyse
4	Skrue A2, M3x8
5	Skive
6	Pakning stor
7	Møtrik
8	Komplet indmad (PCB, Sensor, Ledning)
9	Slange/Dyse mellemled
10	Dyse til FOAM
11	Dyse til SOAP
12	Sæbeslange til SOAP/FOAM
13	Kontrolboks
14	Vægbeslag for kontrolboks og sæbebeholder
15	Værktøj for tilspænding af møtrik
16	Sæbebeholder 1,5 L Sæbebeholder 3,0 L (option)
17	Pumpe FOAM
18	Pumpe SOAP
19	AC-adapter

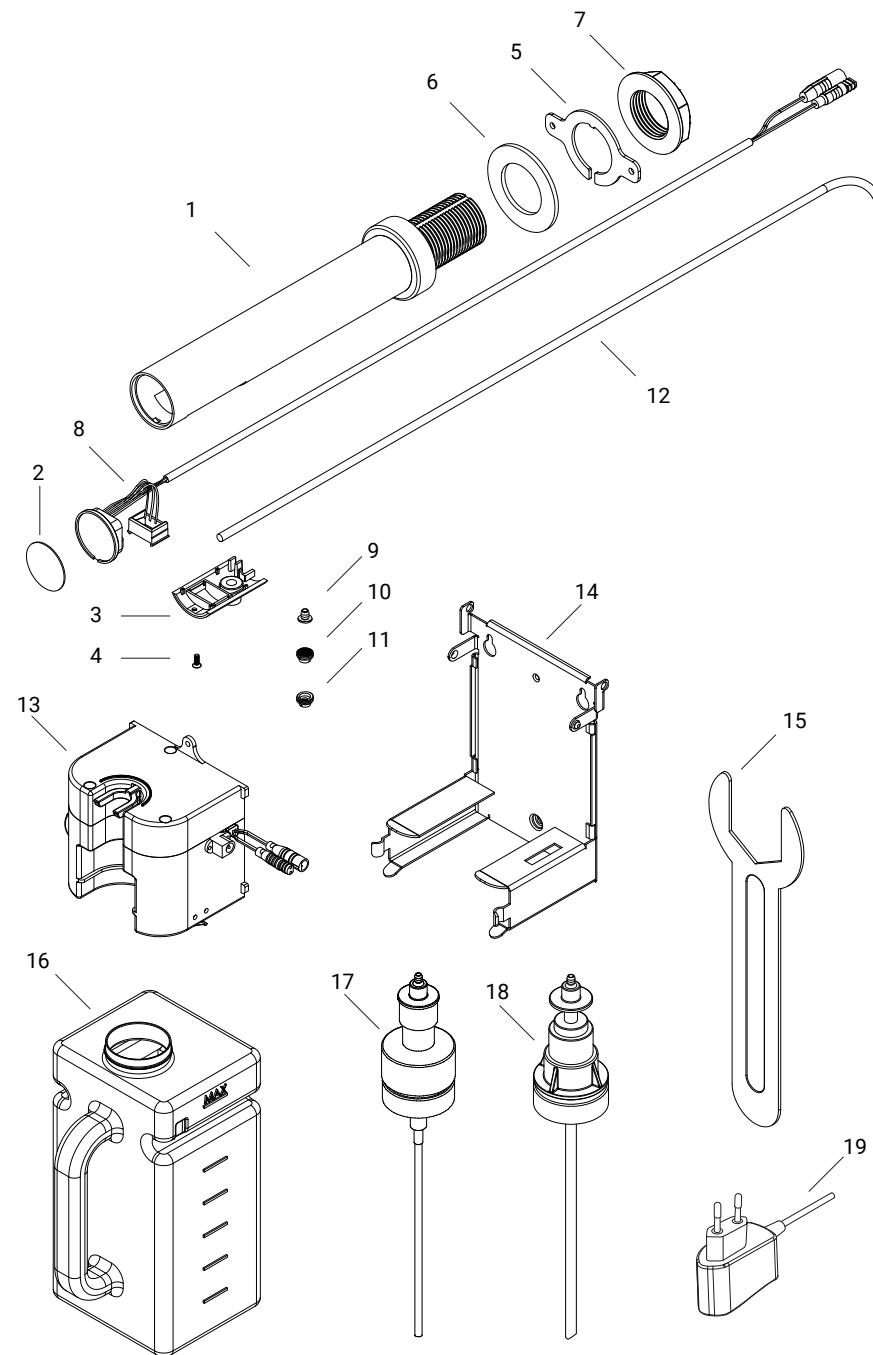

## RESERVEDELSLISTE

Pos. nr.	Art. nr.	Reservedel
1	51632	TAP SOAP vægmonteret
	51658	TAP FOAM vægmonteret
2	51637	Endestykke SOAP
	51659	Endestykke FOAM
3		Holder til sensor og dyse
4		Skrue A2, M3x8
5		Skive
6	51700	Pakning stor
7	51696	Møtrik
8	51675	Komplet indmad (PCB, Sensor, Ledning)
9	51705	Slange/Dyse mellemlid
10	51655	Dyse til FOAM
11	51654	Dyse til SOAP
12	51649	Sæbeslange 1m
13	51630	Kontrolboks
14	51641	Vægbeslag for kontrolboks og sæbebeholder
15	51611	Værktøj for tilspænding af møtrik, Vægmonteret
16	51634	Sæbebeholder 1,5
	51643	Sæbebeholder 3 L
17	51650	Pumpe FOAM
18	51635	Pumpe SOAP
19	10888	AC-adapter



**DAN DRYER A/S**  
Tåsingevej 2  
DK - 8940 Randers SV

8641 5711  
info@dandryer.dk  
dandryer.dk

